

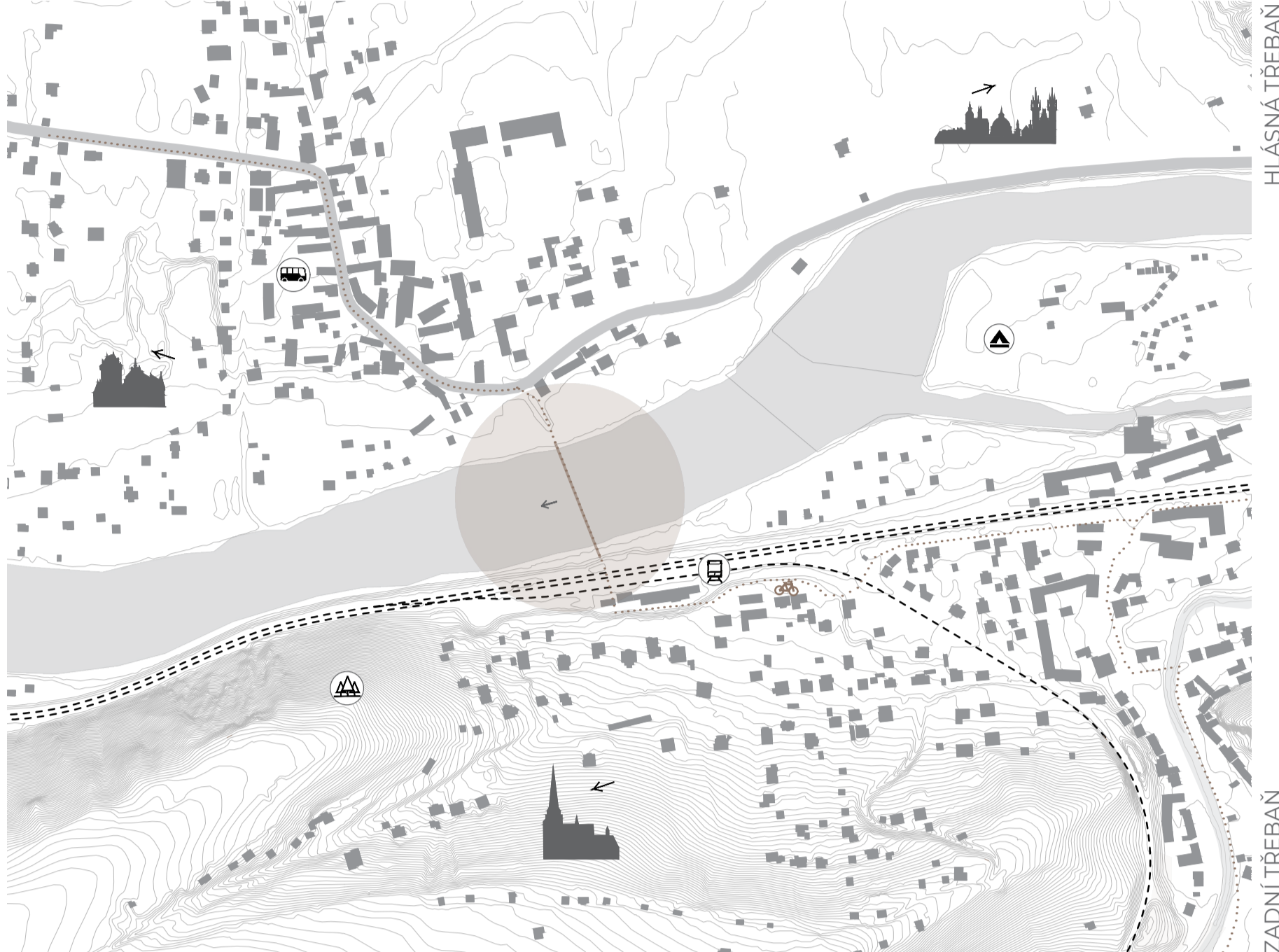

# LÁVKA PŘES ŘEKU BEROUNKU

ZADNÍ A HLÁSNÁ TRĚBĚN, ČESKÁ REPUBLIKA

Bc. PETRA VORLÍČKOVÁ  
ATELIER ARCHITECTONICKO-KONSTRUKČNÍ  
MŠA PRŮJEDY: 20.2008/22  
doc. Ing. arch. Petr Kotas  
doc. Ing. arch. Karel Hájek Ph.D.  
prof. Ing. František Váňa CSc.  
Ing. Vladimír Váňa



Řešené území se nachází ve Středočeském kraji, v okrese Beroun, poblíž Karlštejna. Navržená pěší lávka propojuje obce Hlásná Třeběň a Zadní Třeběň a slouží chodcům i cyklistům. V Hlásné Třeběni navazuje na komunikaci u kapličky, v Zadní Třeběni přímo na železniční nádraží, čímž vytváří důležité a strategické propojení obcí a návaznost na železniční dopravu směrem na Prahu, Řevnice a Pízeň. Hlavní myšlenkou návrhu bylo přímé propojení nástupišť s lávkou a zároveň napojení na podchod pod tratí. Díky tomu mohou chodci i cyklisté plynule překonávat trať bez nutnosti využívat schodiště nebo sesadit z kola. Lávka má půdorysný tvar písmene „V“. Rameno A navazuje na hlavní komunikaci a parkoviště s cyklistickými

mi stojany. Uživatelé se následně mohou rozhodnout, zda budou pokračovat směrem na Prahu po rameni B, nebo směrem na Pízeň a cyklotrasu po klesajícím rameni C. Konstrukce lávky je ocelová, tvořená systémem příčnicí a podélníků. Nosnou část podporuje komorový nosník zavěšený na ocelových tlačných obloucích, které se sbíhají do jednoho bodu a podporují celkový koncept tvaru „V“. Tento motiv se propisuje také do řešení zábradlí a půdorysu lávky. Z lávky jsou výhledy na přírodní rezervaci Voškov. Ve večerních hodinách je konstrukce osvětlena integrovaným LED osvětlením v madlech zábradlí a nasvícením oblouků. Návrh zároveň splňuje všechny technické požadavky, včetně podjezdové výšky 5,250 m.

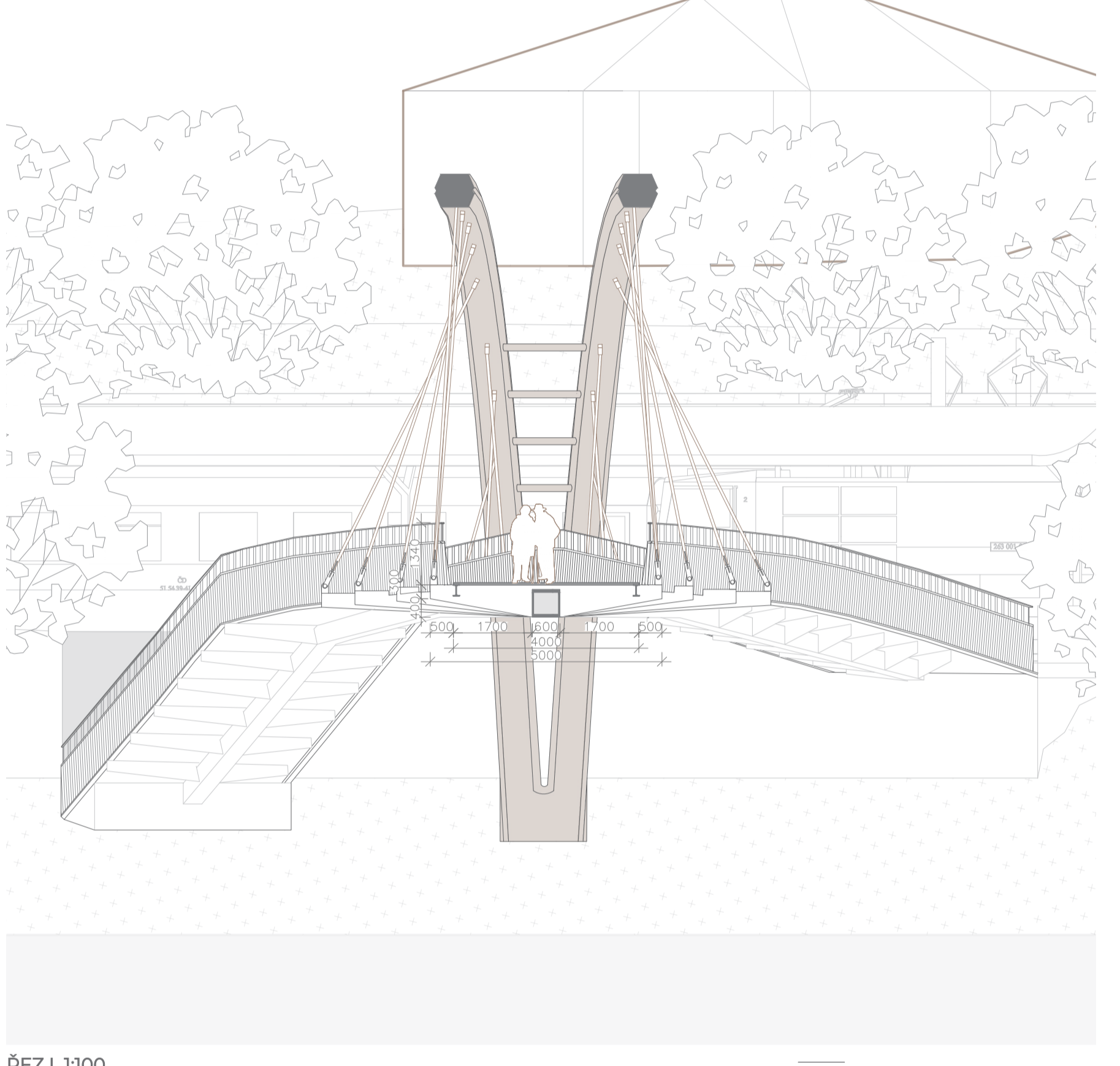
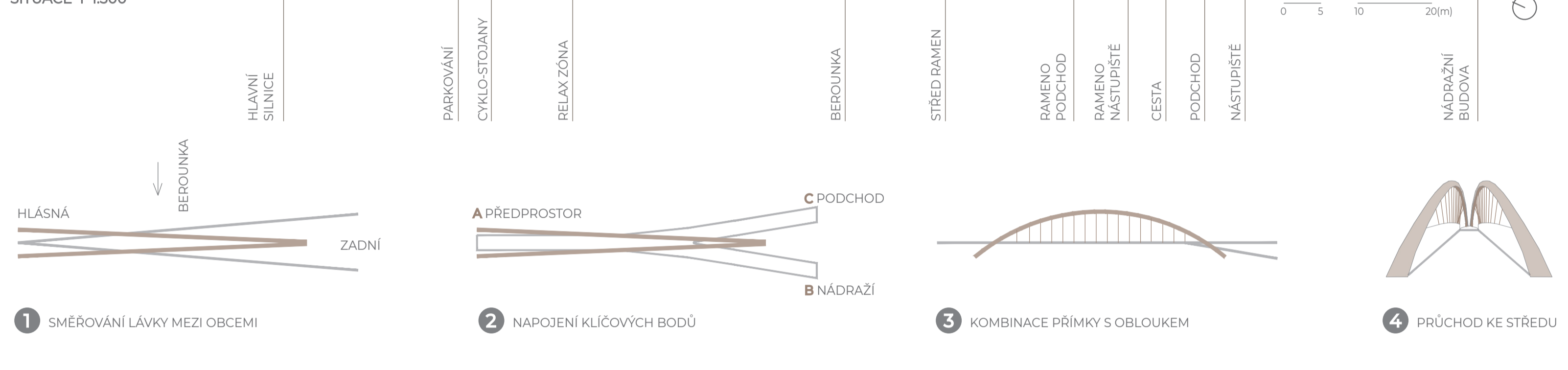

REZI | 1300

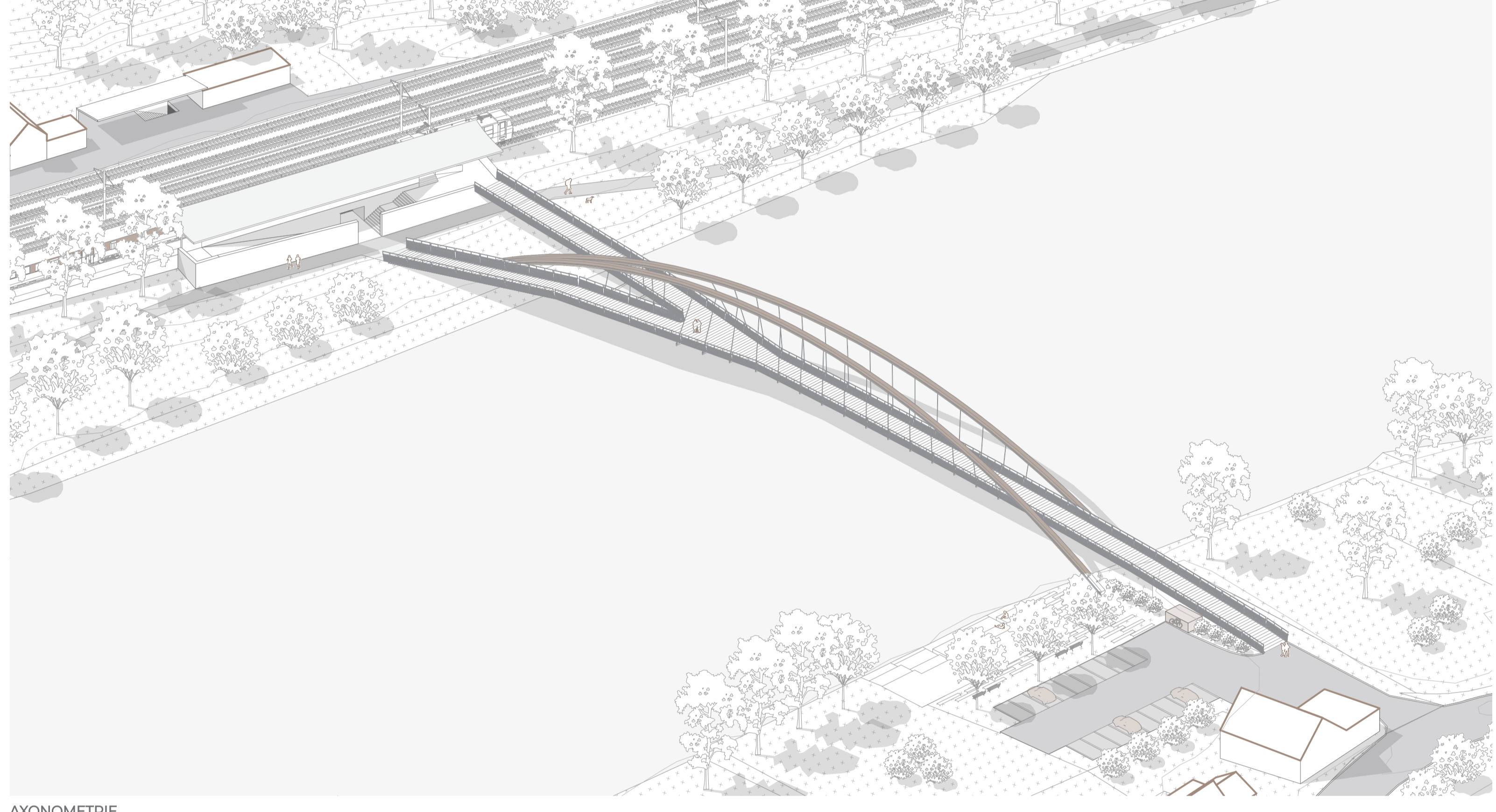

AXONOMETRIE

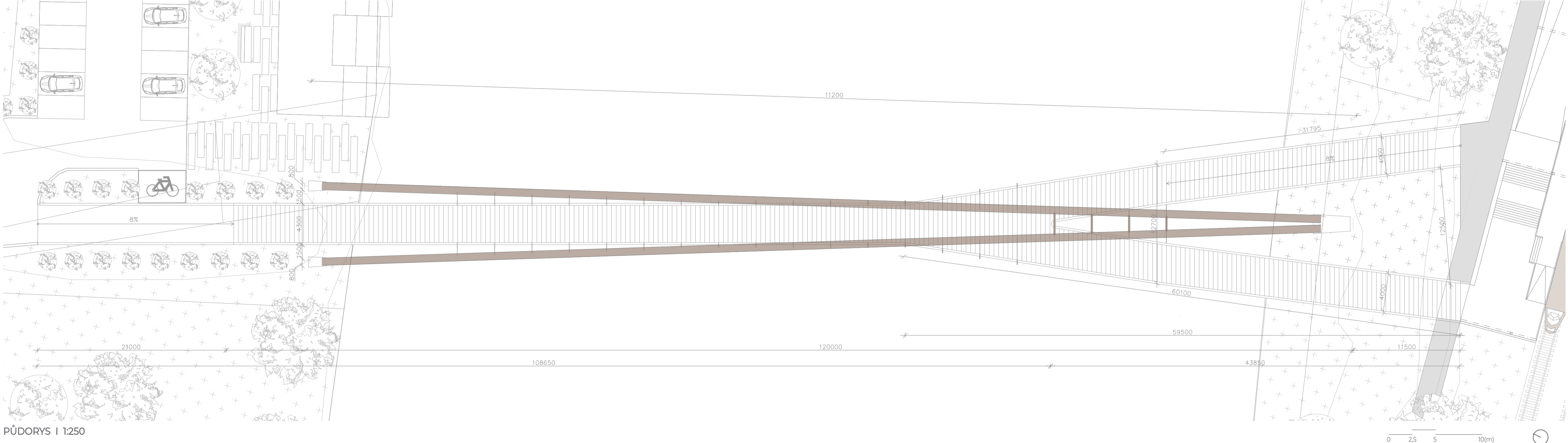

PŮDORYS | 1250

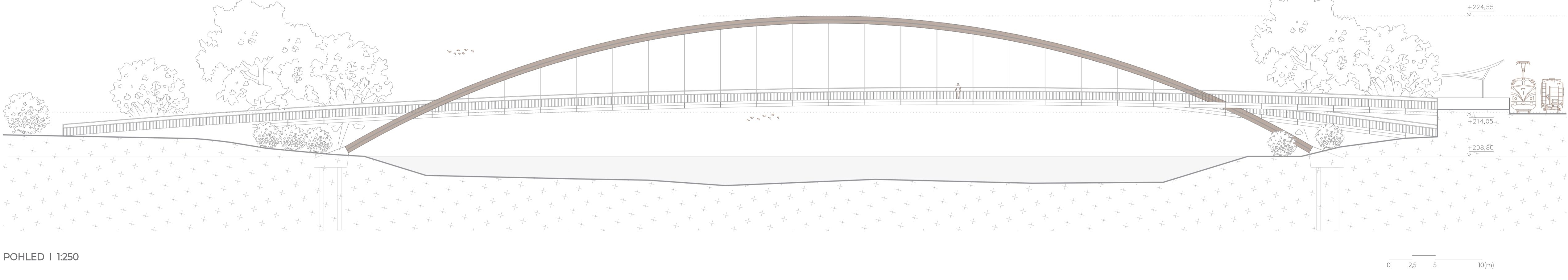

POHLED | 1250

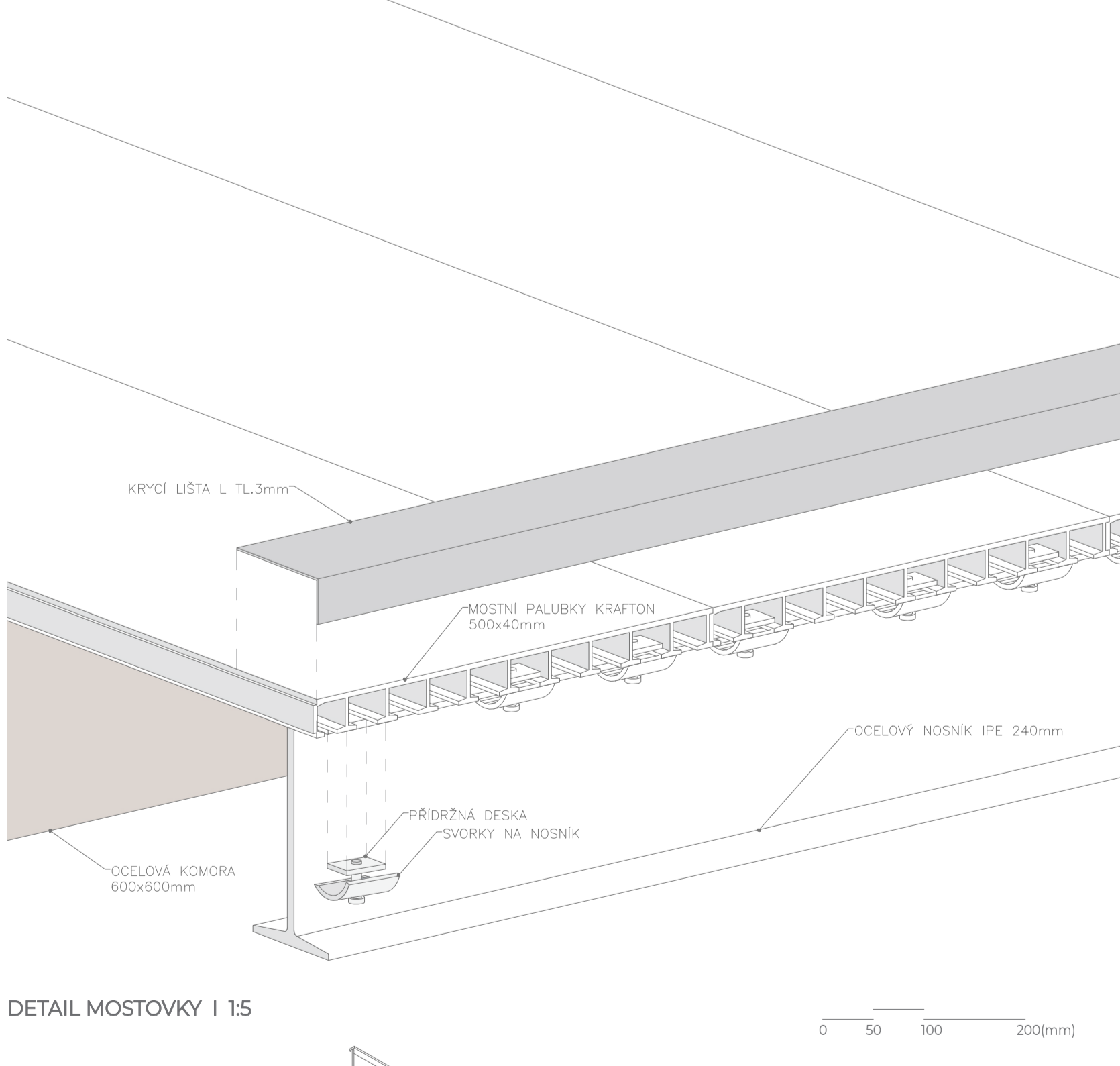
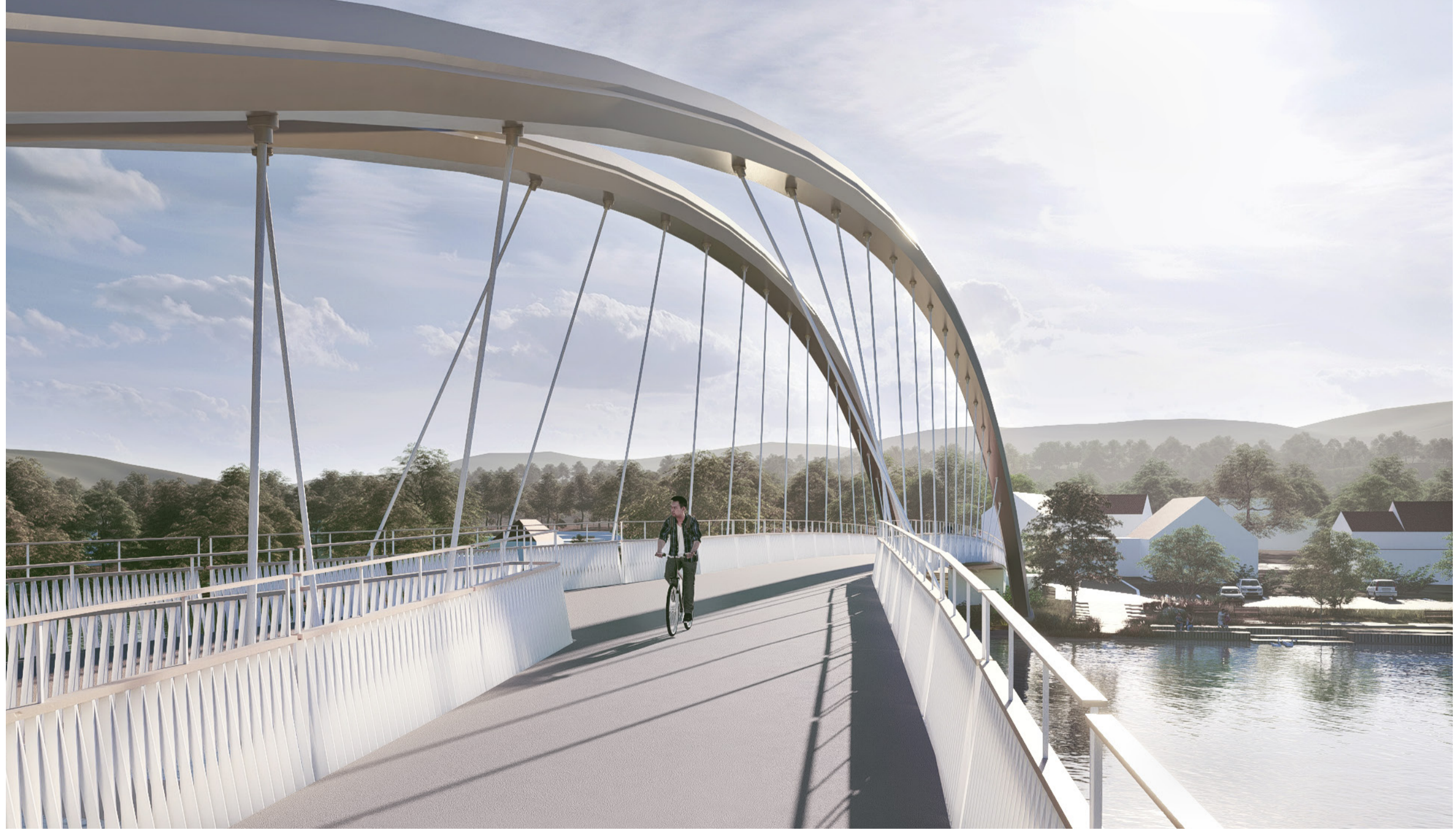

DETAIL MOSTOVKY | 115

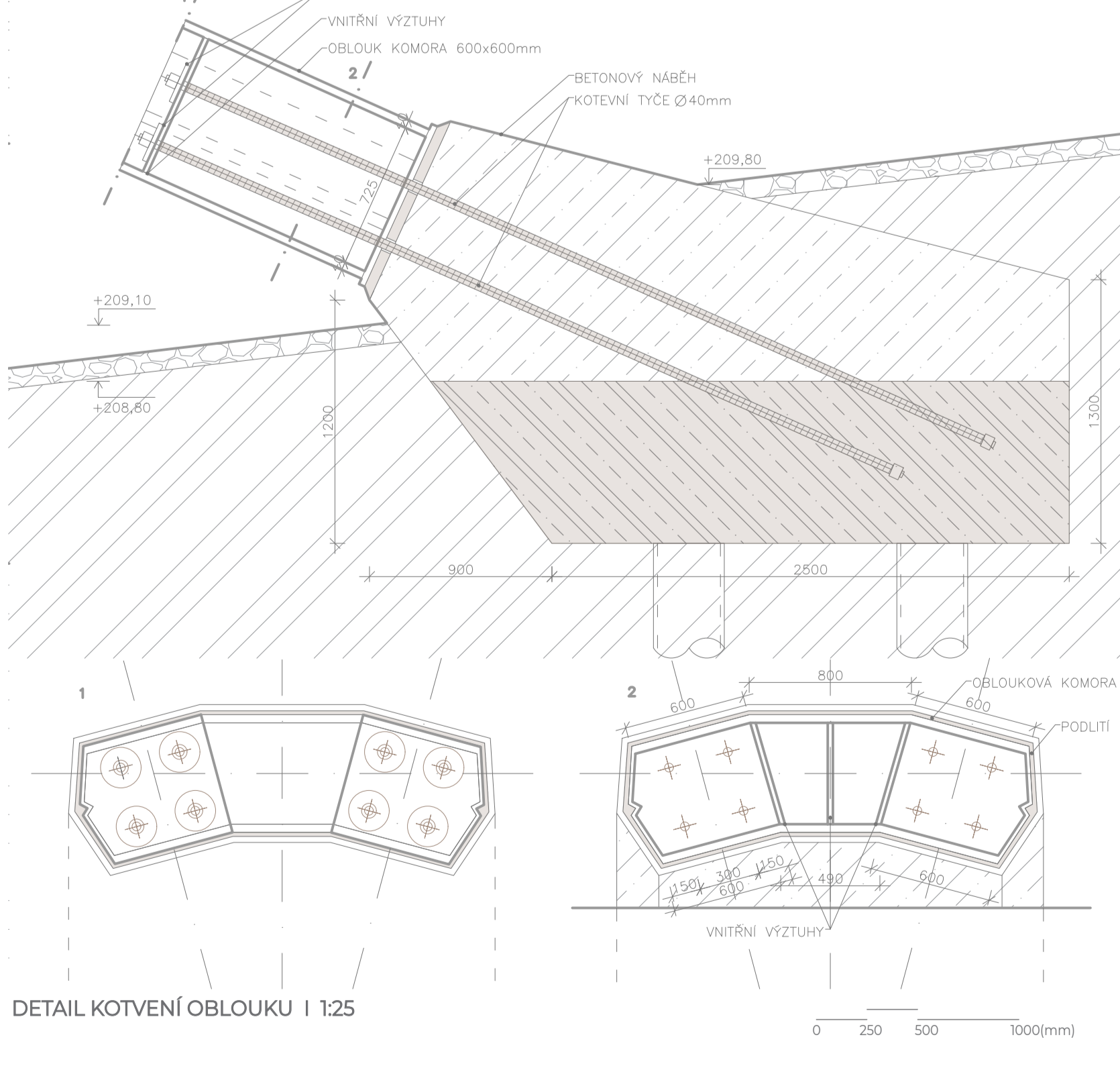

DETAIL KOTVENÍ OBLOUKU | 125

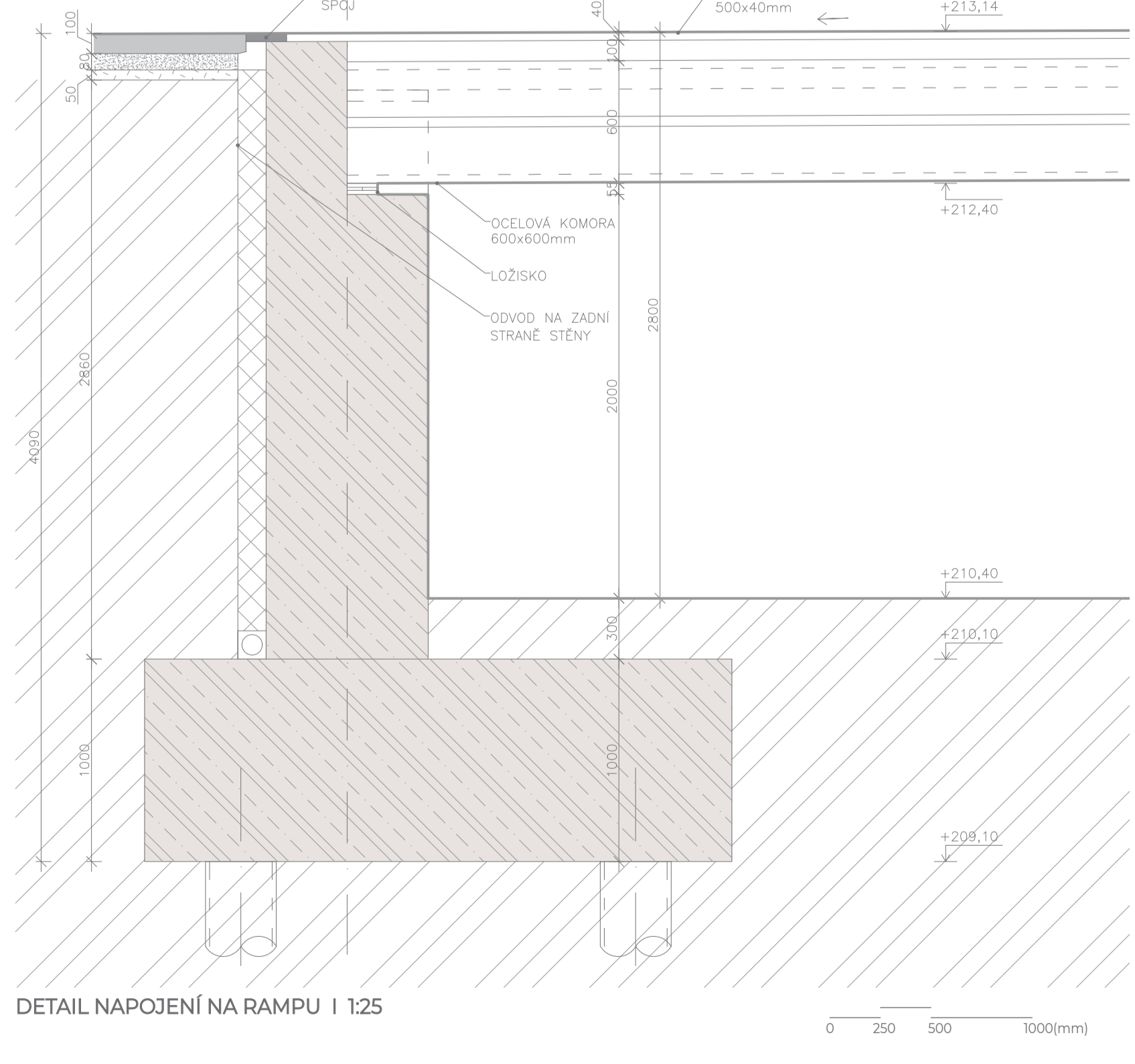

DETAIL NÁPOJENÍ NA RAMPU | 125

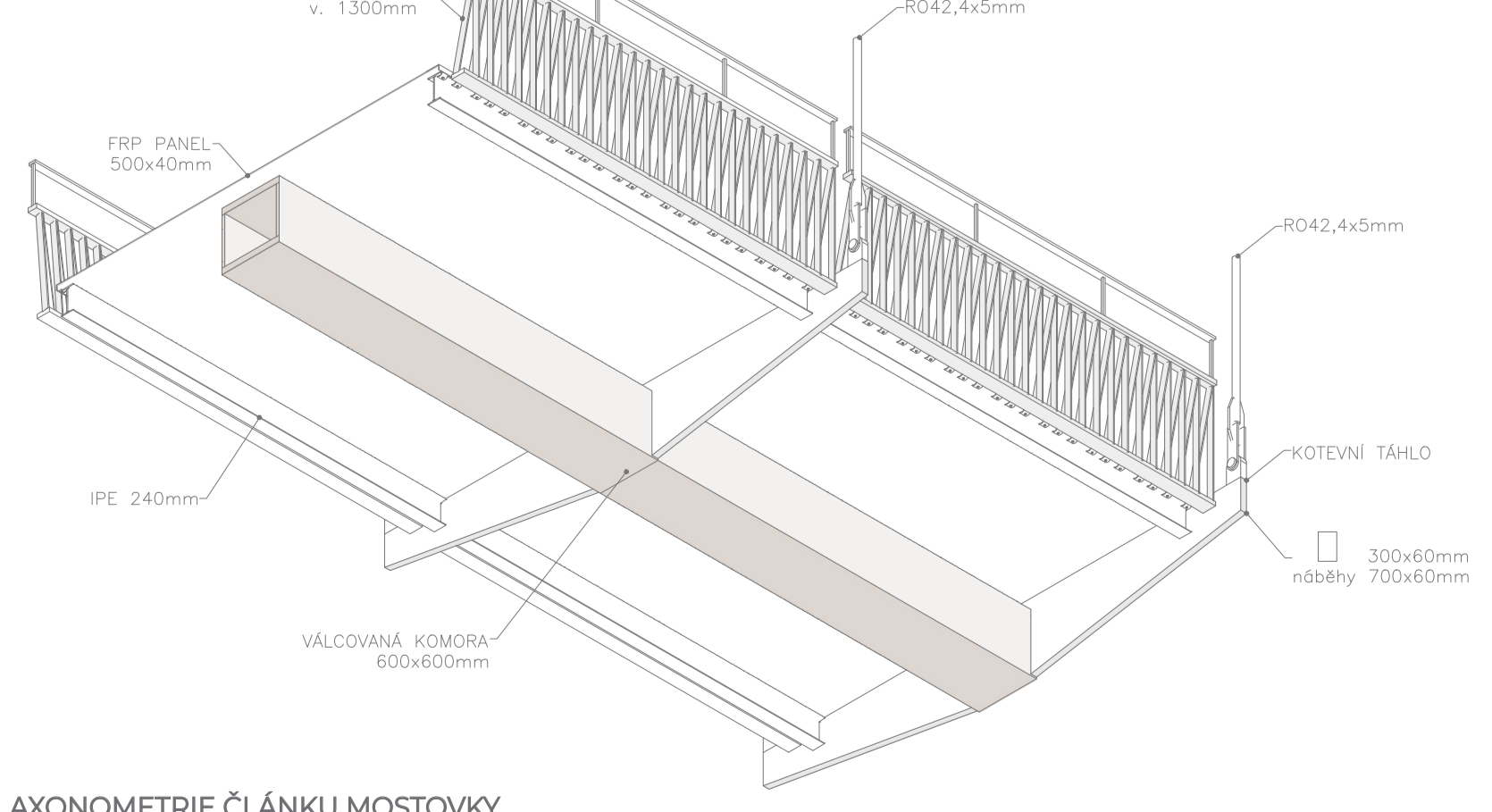

DETAIL KOTVENÍ TÁHEL | 100

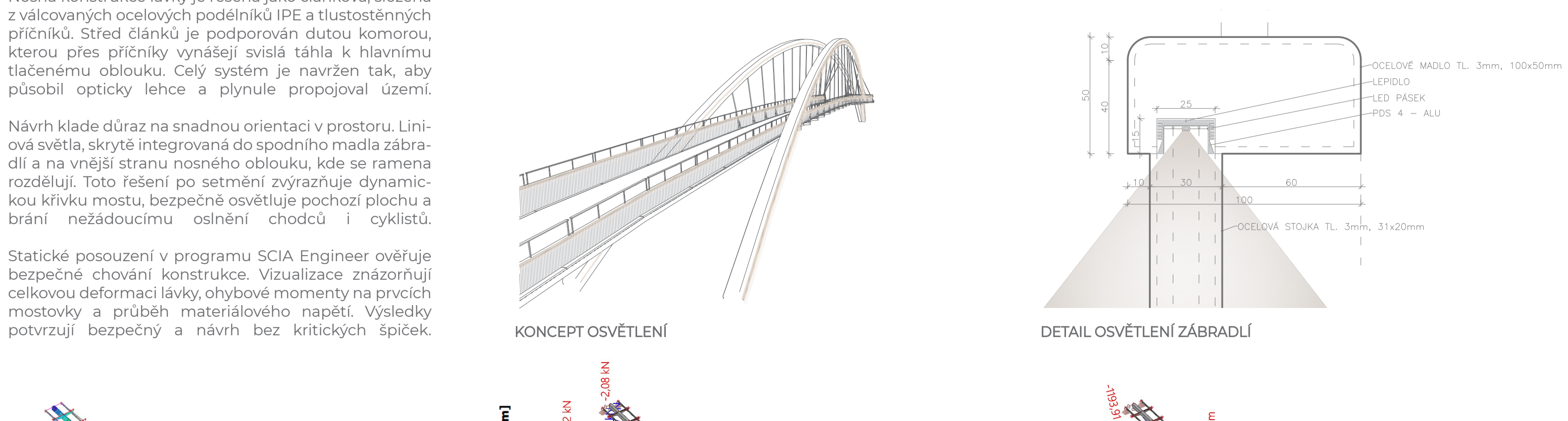

DETAIL OSVĚTLENÍ ZÁBRADLÍ

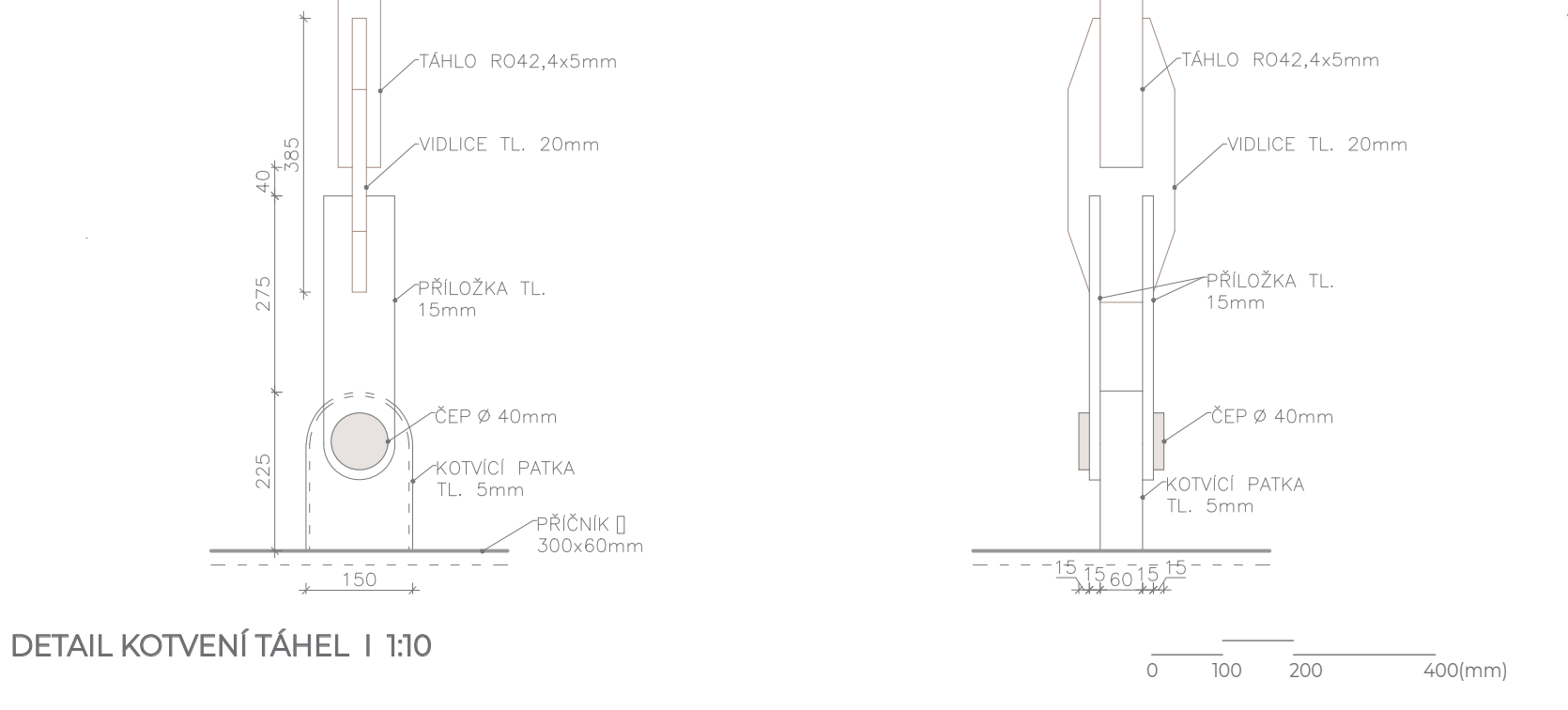

AXONOMETRIE ČLÁNKŮ MOSTOVKY

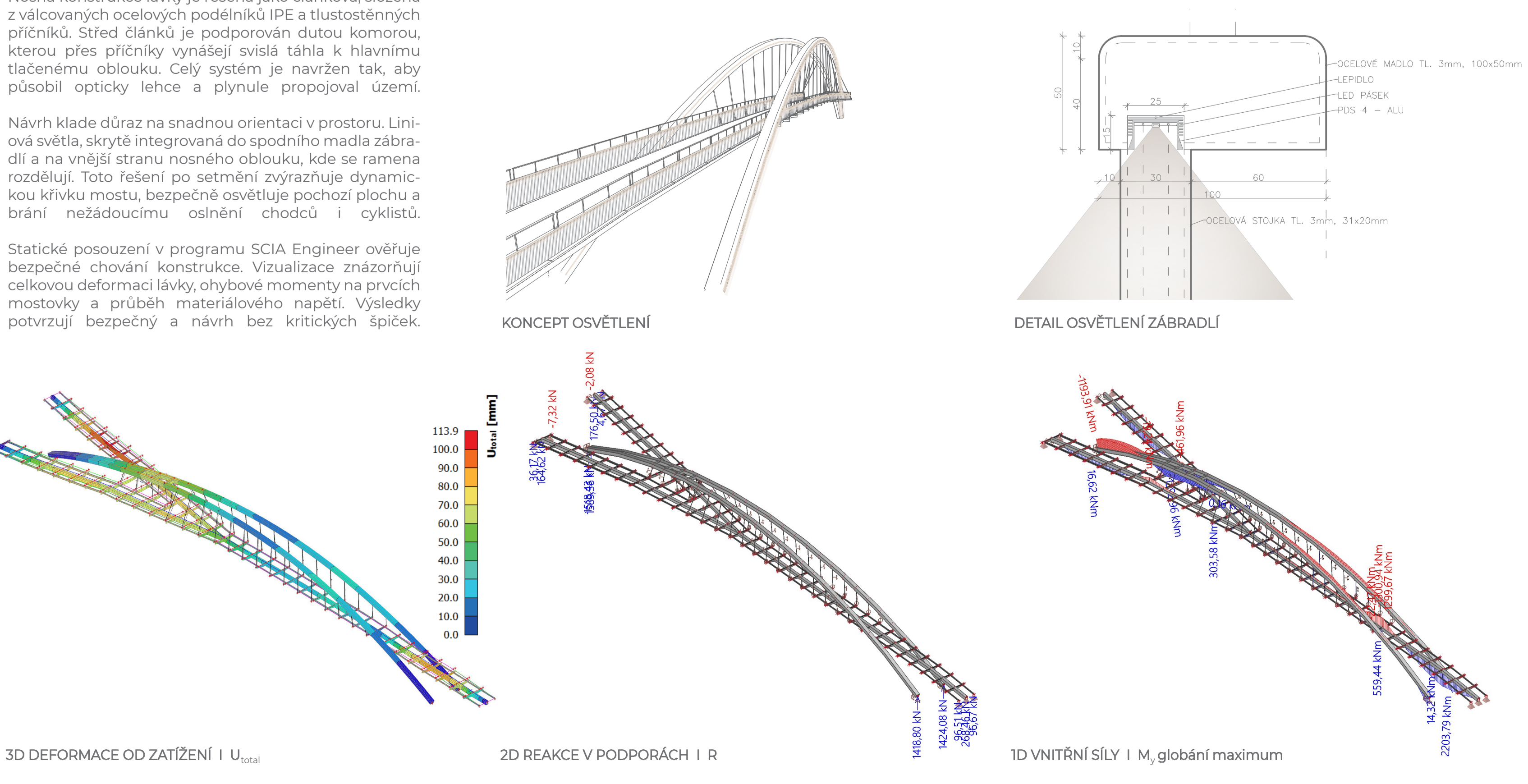

3D DEFORMACE OD ZÁTÍŽENÍ I U<sub>lim</sub>

2D REAKCE V PODPORÁCH I R

1D VNITŘNÍ SILY I M<sub>g</sub> globální maximum